

ACT-FP

REGGIATRICE AD ARCO CON TRASPORTO E FERMA PACCHI

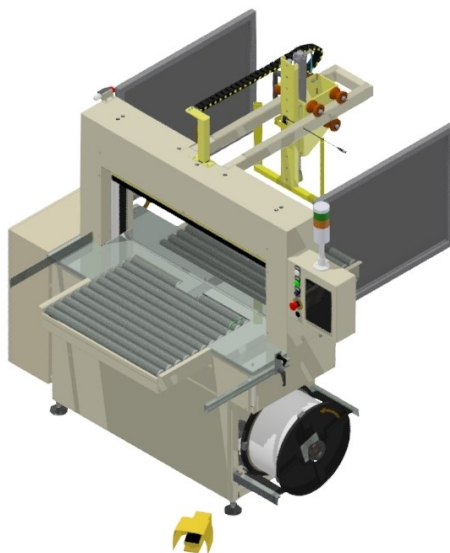

SPECIFICHE TECNICHE ACT-FP Standard

Alimentazione elettrica: 400V X 3 + PE, con potenza max. assorbita: 1 KW.

Pressione di esercizio aria compressa 6 Bar.

Il consumo di aria compressa è circa 7 NI per ogni singolo ciclo di reggiatura.

La rulliera motorizzata da 30 mt/min.

Peso complessivo massimo della macchina ed accessori 1000 Kg.

Le condizioni ambientali prevedono il funzionamento della macchina con una temperatura da 10 a 50 gradi Centigradi ed una umidità massima del 90%.

Reggia

Testa di reggiatura modello TA05.

Reggia in polipropilene (PP) da 5 mm, con spessore da 0,40 mm fino al modello 1450 e 0,45 dal modello di larghezza di 1650, con lunghezza della reggia avvolta sulla bobina fino a 6500 mt, secondo spessore.

Diametro della bobina: 200 mm

Prestazioni

Il numero di reggiature per minuto va dai 14 pacchi per i modelli più grandi ai 20 pacchi della taglia minore.

Dimensioni del prodotto lavorabile

La profondità massima del pacco è 1500 mm, mentre l'altezza va da 50 a 350 mm. La larghezza minima reggiabile è 100 mm, la massima è 50 mm meno della larghezza del passaggio della macchina (B).

Dimensioni delle macchine standard

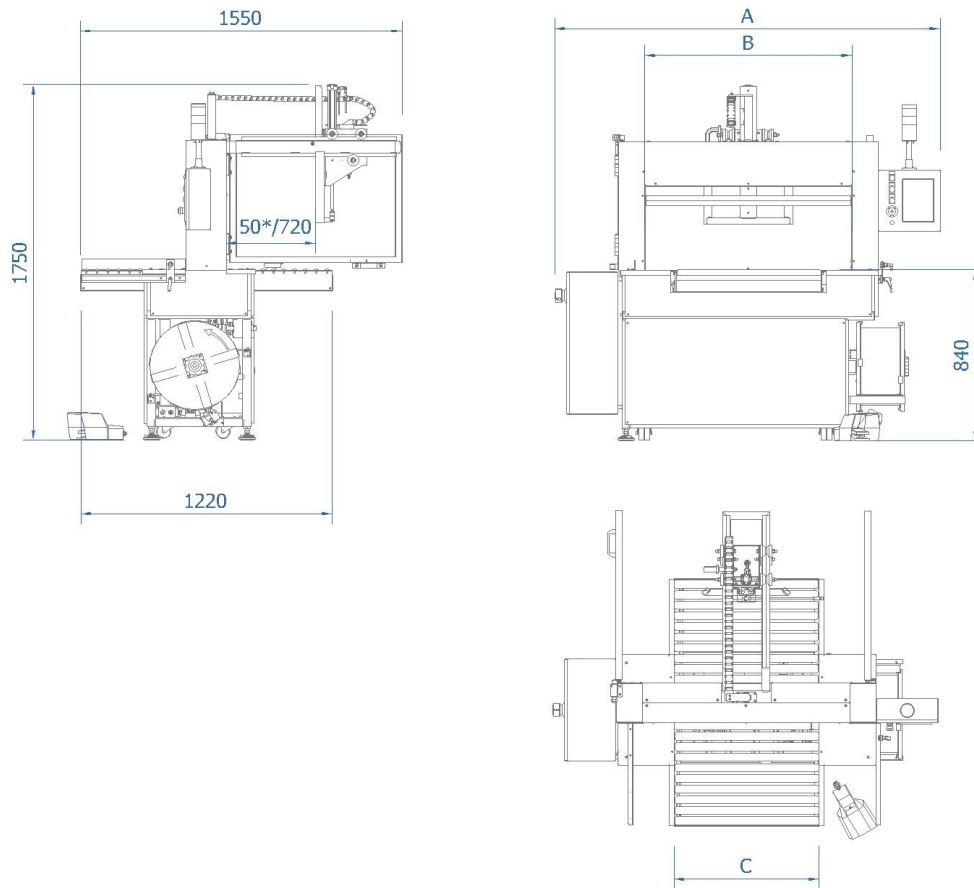

TAGLIA	A	B	C
850	1700	850	600
1000	1850	1000	700
1250	2100	1250	900
1450	2300	1450	1000
1650	2500	1650	1200
1850	2700	1850	1410
2100	2950	2100	1770
2250	3100	2250	1870
2450	3300	2450	1970

La tabella indica le larghezze standard del passaggio fra le spalle (B nel disegno macchina), la larghezza della macchina e della rulliera, mentre le altre dimensioni restano immutate per le varie taglie.

* Questa misura diventa 120 mm se è montato il fermapacchi a forcilla.